

SI Priročnik za uporabnika
BG Ръководство за експлоатация
RU Руководство для пользователя
RO Manualul operatorului

317 EL

321 EL

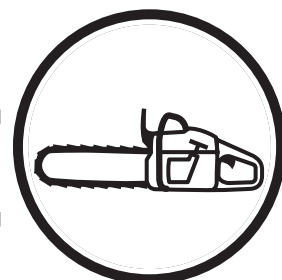

SI BG RU RO

СИМВОЛЫ, ИСПОЛЬЗУЕМЫЕ В РУКОВОДСТВЕ ДЛЯ ПОЛЬЗОВАТЕЛЯ

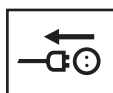

Обязательно отключайте подачу питания перед очисткой или техобслуживанием

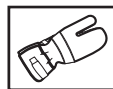

Всегда пользуйтесь только рекомендуемыми защитными перчатками

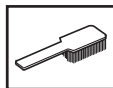

Цепную пилу следует регулярно чистить



Пользуйтесь только рекомендуемыми маской и защитными очками



Визуальный контроль

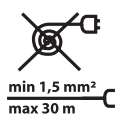

Нельзя пользоваться смотанным удлинителем.
Минимальное поперечное сечение провода: 1,5 мм²
Макс. длина кабеля: 30 м
Напряжение: 230 V



ВНИМАНИЕ!
Цепные пилы опасны!
Небрежное или неправильное обращение может привести к тяжелым или смертельным травмам.

Символы на цепной пиле:



ВНИМАНИЕ!
Цепные пилы опасны! Небрежное или неправильное обращение может привести к серьезным или смертельным травмам!



Прежде чем начать пользоваться пилой, внимательно прочтите руководство для пользователя и убедитесь, что вы хорошо понимаете все инструкции.



Цепная пила имеет двойную изоляцию.



Всегда пользуйтесь:

- Рекомендуемым шлемом
- Рекомендуемыми защитными наушниками
- Рекомендуемыми защитными очками и маской



Данный продукт соответствует действующим директивам ЕС.

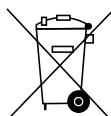

С данным продуктом нельзя обращаться, как с обычными отходами домашнего хозяйства. Его следует сдать в пункт утилизации электронного и электрического оборудования. Обеспечивая правильную утилизацию данного продукта, вы помогаете избежать возможных негативных последствий для окружающей среды и здоровья людей, которые могут возникнуть при неправильном обращении с данным продуктом после того, как он пришел в негодность. Для более детальной информации относительно утилизации данного продукта, обратитесь, пожалуйста, в местную контору по утилизации отходов, в службу по утилизации отходов домашнего хозяйства или в магазин, где вы приобрели данный продукт.



Шумоизлучения в окружающую среду в соответствии с директивами ЕС. Выбросы в окружающую среду специфицированы в «ТЕХНИЧЕСКИХ СПЕЦИФИКАЦИЯХ», стр. 3, и на ярлыке.



Не подвергайте цепную пилу воздействию дождя или влаги.

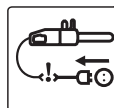

Отключите подачу питания в случае повреждения кабеля питания.

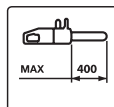

Максимально допустимая длина шины

ВНИМАНИЕ! ПЕРЕД ИСПОЛЬЗОВАНИЕМ ЦЕПНОЙ ПИЛЫ:

- Внимательно прочтите данное руководство.
- Постоянно следуйте рекомендациям в главе «Безопасная эксплуатация» на стр. 4.
- Проверьте цепь и шину на правильность сборки и регулировки.
- Включите пилу.
- Не начинайте работу до тех пор, пока необходимое количество масла не поступит на цепь.
- Неправильное натяжение цепи ускоряет износ цепи, звездочки и шины и может привести к их повреждению.
- Неправильное обращение с кабелем питания может привести к серьезному повреждению двигателя.

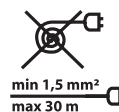

ВНИМАНИЕ!
Не пользуйтесь смотанным кабелем питания!

Минимальное поперечное сечение провода: 1,5 мм²
Макс. длина кабеля: 30 м
Напряжение: 230 V



ВНИМАНИЕ!
Ни в коем случае не разрешается вносить какие-либо изменения в конструкцию пилы без разрешения на то ее производителя. Используйте только оригинальные запасные части. Неавторизованное изменение конструкции и/или использование неоригинальных запасных частей может привести к серьезным или смертельным травмам оператора или других лиц.

СОДЕРЖАНИЕ

Символы	1	Электронная защита от перенапряжения 2000W	10
Внимание! Прочтите перед эксплуатацией бензопилы	1	Режущий инструмент	10
Содержание	2	Смазка цепи и шины	11
Декларация о соответствии требованиям ЕС	3	- Масло для цепи	11
Технические спецификации	3	- Заливка масла для цепи	11
Детали цепной пилы	4	- Контроль автоматической системы смазки цепи	11
Безопасная эксплуатация	4	- Контроль износа цепи	11
Запуск и остановка	6	Заточка цепи	12
Ежедневный осмотр и техобслуживание	6	Обрезка ветвей и сучьев	12
Предотвращение отброса пилы	7	Раскряжевка	13
Тормоз цепи с устройством защиты от отброса	8	Валочные операции	13
- Контроль устройства защиты от отброса	8	- Опасная зона	14
- Контроль ручного тормоза цепи	8	- Направление валки	14
- Контроль инерционного тормоза цепи	8	- Обрезка веток/Отход при валке	14
Монтаж шины и регулировка цепи	9	- Валка	14
Уловитель цепи	10		
Щиток для правой руки	10		
Предохранительная фрикционная муфта 1700W	10		

ДЕКЛАРАЦИЯ СООТВЕТСТВИЯ ТРЕБОВАНИЯМ ЕС

Компания **Electrolux Motor AS**, N-1708 Sarpsborg, Norway настоящим заявляет, что следующие цепные пилы:

Husqvarna 317 EL и Husqvarna 321 EL, с серийными номерами, начинающимися с 44900001 и далее,

- произведены в соответствии с Директивой ЕС 98/37/ЕС («Безопасность продукции машиностроения»), Директивой ЕС 73/23/ЕЕС, включительно дополнения (Директива «Безопасность низковольтного оборудования»), Директива ЕС 89/336/ЕЕС, включительно приложения (Директива «Требования к электромагнитной совместимости»), и Директива 2000/14/ЕС (Директива «Об уровне производственного шума техники, применяемой на открытом воздухе»)
- произведены в соответствии со следующими гармонизированными стандартами: EN 50144-1, EN 50144-2-13, IEC 60745-1 и IEC 60745-2-13.

Авторизованная организация: 0404, SMP Svensk Maskinprovning AB, Fyrisborgsgatan 3, SE-754 50 Uppsala, Sweden:

- произвела испытания в соответствии с Директивой ЕС «Безопасность продукции машиностроения» (98/37/ЕС) Статья 8(2)(с);
- выдала сертификаты испытания **No. 404/04/1038 - Husqvarna 317 EL и 404/04/1037 - Husqvarna 321 EL** в соответствии с требованиями Директивы ЕС 98/37/ЕС, Приложение IV (4)

Поставляемая пила идентична экземплярам, представленным для произведения испытаний в соответствии со стандартами ЕС.

Измеренный и гарантированный уровень шума соответствует требованиям Директивы 2000/14/ЕС, см. раздел «Технические спецификации» настоящего Руководства.

г. Сарпсборг (Норвегия), 1 ноября 2004 г.

Ян Хансен, президент компании

ТЕХНИЧЕСКИЕ СПЕЦИФИКАЦИИ

Двигатель		1700	2000
Номинальное напряжение	VAC	220-240	230
Номинальная мощность	W	1700	2000
Частота	Hz	50/60	50
Предохранительная фрикционная муфта		Да	Нет
Электронное управление пуском		-	Да
Электронное управление скоростью		-	Да
Электронная защита от перенапряжения		-	Да

Вес			
Без шины и цепи	кг	4,4	4,4
С 14" шиной и цепью	кг	5,1	5,1



Смазка цепи			
Объем масляного бака	литры	0.1	0.1
Расход масла, приблизительно	литры	0.1/20 min.	0.1/20 min.
Масляный насос		автомат	автомат

Уровни шума			
Эквивалентная интенсивность шума в ушах оператора, в соответствии с международными стандартами	dB(A)	95	95

Излучения шума			
Звуковая мощность, измеренная	LW dB(A)	104	104
Звуковая мощность, гарантируемая	LWA dB(A)	106	106

Вибрация			
Передняя рукоятка	m/s ²	4,4	4,4
Задняя рукоятка	m/s ²	5,4	5,4

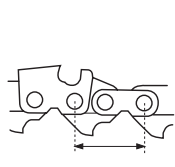
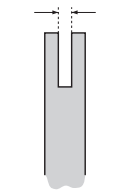
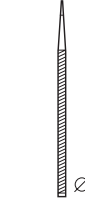
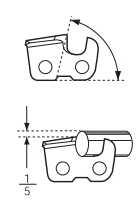
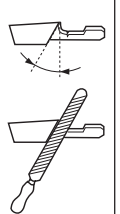
Цепь, шина			
Рекомендуемая длина шины	дюйм/см	12/30	12/30
	дюйм/см	14/35	14/35
	дюйм/см	16/40	16/40
	дюйм/см	16/40	16/40
Эффективная длина пропила	дюйм/см	12/30	12/30
	дюйм/см	14/35	14/35
	дюйм/см	16/40	16/40
Скорость цепи, без нагрузки	м/сек. (привод)	14,5 (6 зуб)	15,2 (6 зуб)
Скорость цепи, номинальная мощность	м/сек. (привод)	12,5 (6 зуб)	12,2 (6 зуб)
Длина шага цепи	дюйм	3/8	3/8
Ограничитель глубины	дюйм/мм	.050"/1.3	.050"/1.3
Кол-во звеньев привода	12"/14"/16"	45/52/56	45/52/56

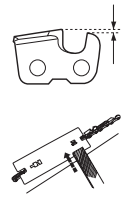
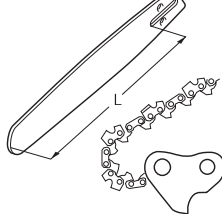
							
дюймы	дюймы/мм	дюймы/мм	°	°	°	дюймы/мм	дюймы/см/зв.прив.
N 36 3/8 Oregon 91Vg	.050/1,3	5/32 / 4,0	85°	30°	0°	.025 / 0,65	14 / 35/52 16 / 40/56

ДЕТАЛИ ЦЕПНОЙ ПИЛЫ

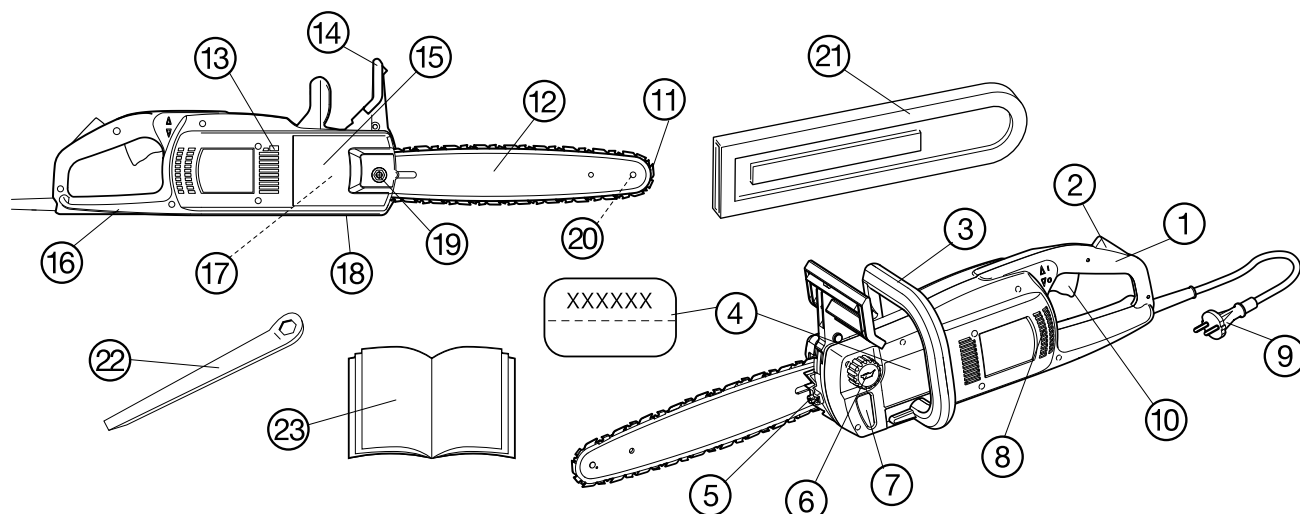

- | | | |
|-------------------------------------|---|---|
| 1. Задняя рукоятка | 11. Цепь | |
| 2. Кнопка отключения подачи питания | 12. Шина | |
| 3. Передняя рукоятка | 13. Прорезь для деблокировки тормоза цепи | |
| 4. Пластина с серийным № | 14. Защита от отброса | 18. Уловитель цепи – улавливает цепь при ее обрыве или срыве с шины |
| 5. Натяжитель цепи | 15. Крышка привода цепи | 19. Гайка шины |
| 6. Бак масла для цепи | 16. Защитный щиток правой руки – защищает правую руку при обрыве цепи или ее срыве с шины | 20. Звездочка носка шины |
| 7. Уровень масла для цепи | 17. Ведущая звездочка - закрыта крышкой привода цепи | 21. Защитный кожух для шины |
| 8. Вентиляционные щели | | 22. Комбинированный ключ |
| 9. Кабель электропитания | | 23. Руководство для пользователя |
| 10. Кнопка подачи питания | | |

БЕЗОПАСНАЯ ЭКСПЛУАТАЦИЯ



ВНИМАНИЕ!

При работе никогда не держите пилу одной рукой. Это может привести к серьезным травмам для оператора, его помощников и стоящих рядом людей. Цепная пила с электроприводом сконструирована так, что при работе ее необходимо держать обеими руками.

ОПАСНО!

Использование дополнительного оборудования и/или одежды, не соответствующих рекомендациям, приведенным в «Руководстве для пользователя», может привести к серьезным травмам.

- Одевайтесь так, чтобы сделать вашу работу безопасной. Не надевайте украшений и свободной одежды, которые могут быть захвачены движущимися частями пилы.

- Одевайте:
- Рекомендуемую маску или защитные очки
 - Рекомендуемые средства защиты органов слуха
 - Рекомендуемый шлем
 - Рекомендуемую защитную обувь с повышенной прочностью, металлическим носком и нескользящей подошвой
 - Прилегающую, но не стесняющую движений одежду
 - Рекомендуемые защитные рукавицы с повышенной прочностью

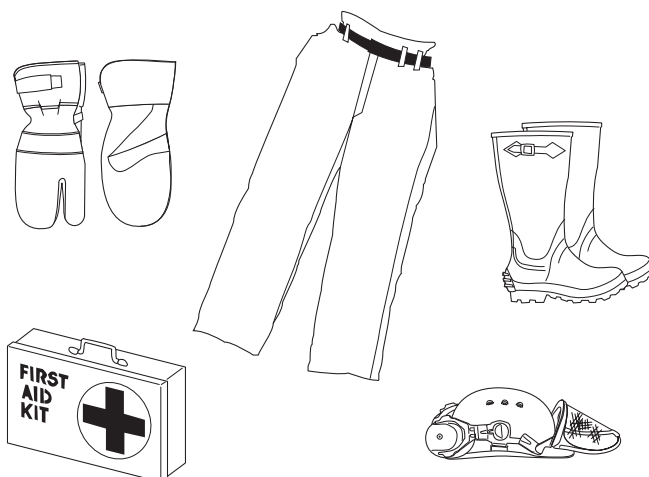

Всегда имейте при себе переносную аптечку!

- Следите за тем, чтобы во время работы с пилой вблизи от Вас не никто не находился. Посторонние, дети и животные не должны находиться на рабочей территории. Не разрешайте неопытным людям работать с пилой или кабелем питания.
- Рабочая территория должна быть расчищенной и хорошо освещенной. Не работайте с цепной пилой в мокрых и влажных условиях, в окружении воды или под дождем и снегом. Попадание влаги в двигатель может привести к короткому замыканию.
- Проявляйте осторожность и здравый смысл! Не работайте с цепной пилой, если вы устали или находитесь под влиянием алкоголя или лекарств, которые могут повлиять на ваше зрение, физический контроль или способность суждения. Держите все части тела на безопасном расстоянии от цепи если двигатель включен. Перед пуском цепной пилы убедитесь, что цепь ни к чему не прикасается.
- Не допускайте возможности удара электрическим током. Избегайте контакта с заземленными, или могущими быть заземленными металлическими предметами.
- Осторожно обращайтесь с кабелем электропитания. Ни в коем случае не поднимайте и не носите пилу, держа ее за кабель электропитания, и не выключайте пилу, дергая за кабель. Кабель не должен быть в контакте с водой, маслом и острыми предметами. Избегайте сдавливания кабеля дверью, оградой или другими металлическими предметами, проводящими электричество, и не прижимайте кабель к ним.
- Перед использованием проверьте цепную пилу и кабель электропитания. Не пользуйтесь цепной пилой с поврежденным кабелем. Починка кабеля электропитания должна производиться квалифицированным специалистом. Рукоятки пилы должны быть чистыми, сухими, не запачканными маслом или смазкой.
- Перед пуском цепной пилы убедитесь, что на ней не осталось никаких инструментов.
- Убедитесь, что удлинитель находится в хорошем состоянии и сертифицирован для использования на открытом воздухе. Сечение провода должно соответствовать номинальной мощности цепной пилы. См. раздел «ВНИМАНИЕ! ПРОЧИТАТЕ ПЕРЕД ЭКСПЛУАТАЦИЕЙ ЦЕПНОЙ ПИЛЫ», стр. 1.
- При переносе цепной пилы остановите двигатель, СНИМИТЕ палец с кнопки подачи питания и поверните пилу шиной назад и в сторону от тела.
- Подключайте цепную пилу только к источнику питания, снабженному управляемой током системой заземления.
- **Двойная изоляция!** Ваша цепная пила с электрическим приводом имеет двойную изоляцию для дополнительной защиты от электрического удара. Электрический инструмент с двойной изоляцией сконструирован так, что он имеет два отдельных «слоя» электроизоляции или один слой изоляции двойной толщины между оператором и ведущими частями инструмента. Инструменты с двойной изоляцией не предназначены для пользования заземленными розетками питания и поэтому могут подключаться к любой обычной розетке в 220-240 VAC. Соблюдайте те же предосторожности, которые требуются при обращении с любым электроинструментом. Двойная изоляция дает дополнительную защиту только от неисправной изоляции.
- Пользуйтесь цепной пилой только при работе с древесиной. Не пытайтесь резать ею металл, пластмассу, кладку или любые другие не деревянные строительные материалы. Не пользуйтесь шиной для сдвигания веток, корней или других предметов.
- Убедитесь, что вы можете безопасно стоять и передвигаться на всех этапах работы. При передвижении обращайте особое внимание на наличие корней, камней, ветвей, ям, насыпей и т.п. Будьте особенно внимательны при работе на наклонных поверхностях. При работе стойте слева от ствола дерева, чтобы между вами и шиной находился барьер в виде ствола. Всегда держите цепную пилу за обе рукоятки, удерживая ее поближе к телу для наилучшего управления. При возможности прислоняйте пилу к стволу, переложив на него вес пилы. Всегда следите, чтобы при изменении положения между вами и шиной пилы находилось бревно.
- Не оказывайте сильного давления на пилу при работе. Если цепь правильно заточена, достаточно небольшого нажима. Сильное давление к концу пропила может привести к потере контроля при выходе пилы наружу.
- Короткие бревна перед раскряжкой необходимо укрепить.
- Будьте особенно внимательны при обрезке мелких ветвей и избегайте валки кустов или одновременной обрезки множества мелких веток. Мелкие ветки могут застрять в цепи, вызвать сильный рывок и привести к серьезным травмам.
- Мы рекомендуем ограничить диаметр дерева до длины шины, чтобы НАПРАВЛЯЮЩУЮ ЗАРУБКУ и ВАЛОЧНЫЙ ПРОПИЛ можно было сделать одинарными пропилами (См. «Технические спецификации» относительно рекомендуемых длин шины для вашей модели цепной пилы).



- Цепь будет продолжать вращение некоторое время после того, как вы отпустите кнопку подачи питания (замедление).
- Отключите подачу питания перед техобслуживанием цепной пилы.
- Ваша цепная пила соответствует всем релевантным стандартам безопасности. Ремонт ее должен производиться только квалифицированным техническим персоналом, использующим только оригинальные детали.
- Внимательно осмотрите, нет ли поврежденных частей, чтобы избежать сбоев в работе и обеспечить безопасную и эффективную эксплуатацию. Убедитесь, что все движущиеся части правильно установлены и отрегулированы. За исключением тех видов техобслуживания, которые описаны в руководстве для пользователя, поврежденные части необходимо заменять в авторизованном центре техобслуживания. Поврежденные кнопки подачи и отключения питания должны заменяться только авторизованным обслуживающим персоналом. Не работайте с пилой, если кнопки подачи или отключения питания не функционируют как следует.
- Храните цепную пилу в надежном и сухом месте, недоступном для детей. Она должна быть отсоединена от источника питания, на шину должен быть надет защитный кожух.

ЗАПУСК И ОСТАНОВКА



ВНИМАНИЕ!

- Всегда будьте уверены в том, что вы стоите в устойчивом положении и что цепь касается только дерева, с которым вы работаете.
- Не допускайте присутствия посторонних на рабочей территории.

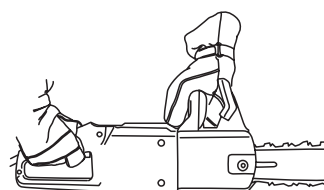

Запуск

- Крепко охватите переднюю рукоятку левой рукой.
- Крепко охватите заднюю рукоятку правой рукой.
- Нажмите и удерживайте ладонью кнопку отключения питания и нажмите на кнопку подачи питания указательным пальцем.

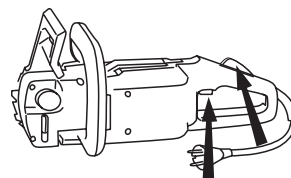

Остановка

Остановите пилу, отпустив кнопку подачи питания. Если пила не останавливается, включите тормоз цепи и отсоедините кабель питания.

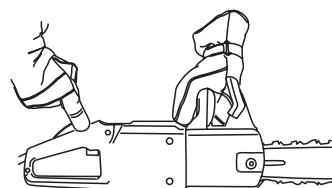

ЕЖЕДНЕВНЫЙ ОСМОТР И ТЕХОБСЛУЖИВАНИЕ



ВНИМАНИЕ!

Обязательно отключайте подачу энергии перед каждой очисткой или при проведении техобслуживания.

Вот несколько общих инструкций по обслуживанию вашей цепной пилы. Если какой-то из этих пунктов вызывает у вас сомнение, свяжитесь с вашим техническим специалистом.

1. Проверьте, не повреждены ли кабель питания и штепсель. Поврежденный кабель питания или штепсель необходимо заменить.
2. Очистите вентиляционные отверстия и следите, чтобы они оставались открытыми.
3. Очистите цепной тормоз и убедитесь, что он работает исправно.
4. Проверьте автоматическую смазку цепи.
5. Регулярно переворачивайте шину, чтобы она равномерно изнашивалась с обеих сторон. Убедитесь, что смазочный канал открыт. Прочистите прорезь шины.
6. Проверьте натяжение цепи, наточите режущие зубья и убедитесь, что цепь легко прокручивается.
7. Проверьте износ ведущей звездочки, если необходимо – замените ее.
8. Удалите заусенцы с краев шины.

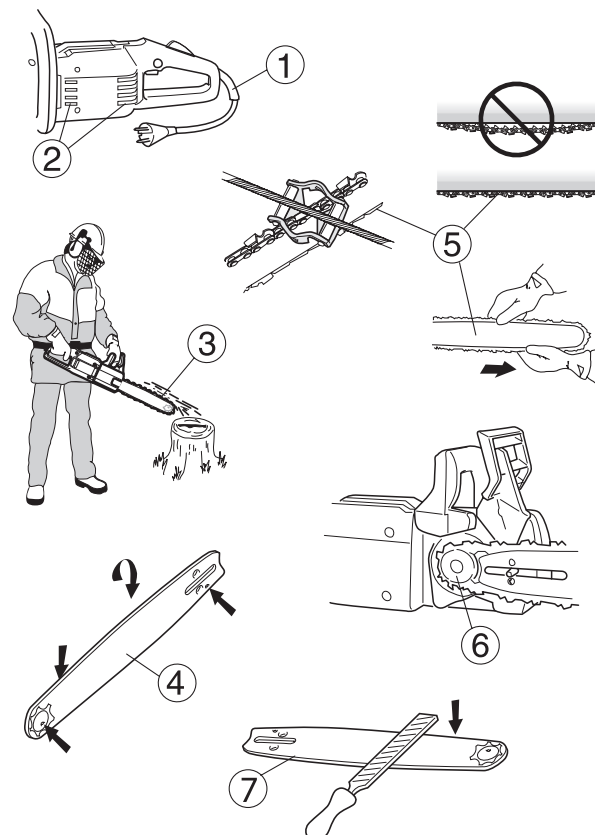

ПРЕДОТВРАЩЕНИЕ ОТБРОСА ПИЛЫ



ОПАСНО!

Отброс пилы происходит внезапно и без предупреждения. При сильном отбросе пила может отскочить назад, к телу оператора. Вращающаяся цепь может причинить серьезные, и даже смертельные травмы. Пользователи должны обязательно ознакомиться с причинами отброса пилы, чтобы правильно обращаться с ней и использовать правильные приемы работы, предотвращающие отброс пилы.

ВНИМАНИЕ!

Неправильно заточенные режущие зубья цепи или не сочетающиеся друг с другом цепь и шина увеличивают риск отброса пилы. См. «Технические спецификации», стр. 3.

ВНИМАНИЕ!

Не допускайте соприкосновения цепи пилы с землей или любыми другими предметами. Цепи и проволочные ограды представляют собой особую опасность, приводящую к отбросу пилы.

Во избежание отброса пилы и других несчастных случаев, могущих привести к травмам, следует соблюдать все правила безопасности.

- Отброс – это неожиданная реакция, когда цепная пила отбрасывается назад в результате контакта верхней носовой части шины, известной как зона высокого риска отброса, с другими предметами.
- Отброс происходит всегда в том же направлении, в котором расположена плоскость шины. Чаще всего шина и пила резко отбрасываются вверх и назад, к оператору. Пила может быть отброшена и в других направлениях, это зависит от положения пилы в момент отброса.

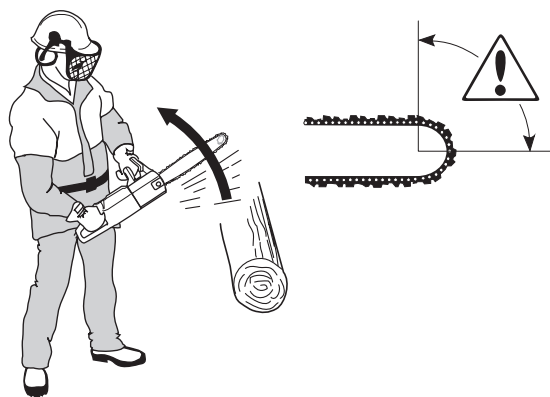

Основные правила

- Знание причин и характера отброса пилы поможет сократить элемент неожиданности в таких случаях или избежать от него. Неожиданность увеличивает опасность несчастных случаев. Большинство отбросов происходит с небольшой силой, но некоторые могут быть очень сильными, и все они происходят мгновенно.
- Всегда крепко держите пилу, охватив рукоятки всеми пальцами руки. Правая рука на задней рукоятке, а левая – на передней. Любой оператор, независимо от того, является ли он левой или правой рукой, должен использовать этот захват, сокращающий риск отброса пилы и помогающий сохранять контроль над ней.

Не отпускайте рукоятки пилы!

- Большинство несчастных случаев, связанных с отбросом пилы, происходят в связи с обрезкой ветвей и сучьев. Убедитесь, что вы заняли устойчивое положение и что рядом нет предметов, могущих помешать вам или нарушить устойчивость. При неосторожном обращении зона отброса шины может соприкоснуться с веткой, близко стоящим деревом или другими предметами, и это может привести к отбросу пилы.
- Никогда не пользуйтесь цепной пилой для резания выше уровня плеча, и не режьте носовой частью шины. При работе с цепной пилой ни в коем случае нельзя держать ее только одной рукой!

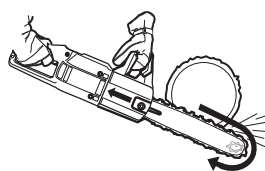

- При резании сохраняйте максимальную скорость цепи.
- Будьте особенно осторожны при резании верхней частью цепи (с нижней стороны бревна). Сила движения цепи отталкивает пилу назад, и если оператор не будет держать постоянный контроль над ситуацией, зона отброса шины может зайти достаточно далеко в пропил и вызвать отброс. Резание нижней цепью (в верхней части бревна) толкает пилу вперед. Вследствие этого пила прижимается к дереву, обеспечивая устойчивое положение и давая оператору дополнительный контроль над пилой, а тем самым и над зоной отброса шины.



- Следуйте инструкциям по обслуживанию и заточке, касающихся цепи и шины. При замене цепей и шин используйте только рекомендуемые нами комбинации, см. «Технические спецификации».
- Чем меньше радиус носка шины, тем меньше зона отброса, а так же и риск отброса пилы.
- При использовании шины с малой зоной отброса и при правильной заточке режущих зубьев цепи, сила отброса может быть значительно сокращена.

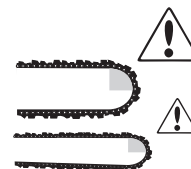

ЦЕПНОЙ ТОРМОЗ С ЗАЩИТОЙ ОТ ОТБРОСА

Ваша цепная пила оборудована цепным тормозом, предназначенным для мгновенной остановки цепи в случае отброса пилы. Цепной тормоз может сократить риск получения серьезных травм, но только сам оператор может не допустить их. Будьте особенно осторожны при работе с цепной пилой, и не допускайте прикосновения зоны отброса пилы к чему бы то ни было.

- Цепной тормоз (А) активируется вручную (левой рукой) или силой инерции (инерция устройства защиты от отброса, сопротивляющаяся движению пилы, вызванному отбросом). При любом способе включения механизм защиты от отброса действует в направлении, противоположном силе отброса. Предохранительная фрикционная муфта защищает пилу от перегрузки. Если цепь остановится во время работы двигателя, - это значит, что пила перегружена. Уменьшайте давление на режущую сторону цепи до тех пор, пока цепь вновь не придет в движение. При заклинивании пилы в дереве, немедленно остановите пилу и освободите ее.

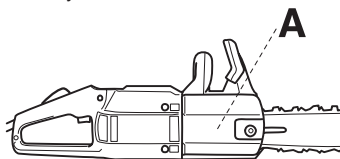

- Цепной тормоз включается также при нажатии устройства защиты от отброса (В) вперед. При этом освобождается пружинный механизм, плотно прижимающий тормозную ленту к тормозному барабану.

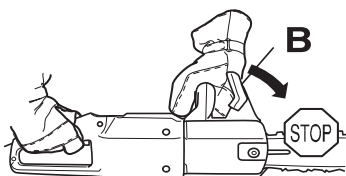

- Устройство защиты от отброса предназначено не только для включения цепного тормоза. Его другой важной функцией является сократить риск контакта оператора с цепью в случае, если оператор ослабит захват передней рукоятки пилы.
- Используйте цепной тормоз в качестве «стояночного тормоза» при переносе пилы или если вы откладываете ее в сторону на короткое время! Цепной тормоз может быть включен не только автоматически, при отбросе пилы, но и вручную, и его необходимо использовать при любом непроизвольном контакте с вращающейся цепью.
- Для выключения цепного тормоза необходимо нажать устройство защиты от отброса в сторону передней рукоятки.
- Как указано на стр. 7, отброс пилы может быть очень сильным и произойти мгновенно. Большинство отбросов пилы несильные и не вызывают активации цепного тормоза. Независимо от этого, при отбросе очень важно не отпустить пилу, а крепко держать ее за обе рукоятки.
- Цепной тормоз может быть включен вручную или силой инерции, в зависимости от силы отброса и положения пилы по отношению к предмету, с которым соприкоснулась зона опасности отброса.

- Если отброс достаточно сильный, а левая рука находится далеко от устройства защиты от отброса, цепной тормоз включается благодаря ИНЕРЦИИ цепного тормоза по отношению к силе отброса.

- При слабом отбросе или когда левая рука находится рядом с устройством защиты от отброса, цепной тормоз активируется вручную, нажатием левой руки на устройство защиты от отброса.

- Если пила повернута боком и оператор держится за боковую часть передней рукоятки, устройство защиты от отброса не коснется руки оператора в случае отброса и не включит цепной тормоз. В такой ситуации цепной тормоз может быть включен только инерцией, но, как и ручное включение, включение посредством инерции не всегда срабатывает.

Осмотр устройства защиты от отброса



- Проверьте устройство защиты от отброса на наличие видимых повреждений, например, трещин.
- Нажмите на устройство защиты от отброса, переместив его вперед и назад, убедитесь, что оно перемещается свободно и не болтается.

Проверка ручного включения цепного тормоза

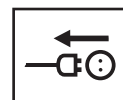

- Проверяйте цепной тормоз ежедневно или при каждом использовании пилы. Твердо держите включенную пилу левой рукой за переднюю рукоятку, а правой рукой за заднюю. Поднимите запястье левой руки (не отпуская при этом рукоятки) и нажмите на устройство защиты от отброса, чтобы включить цепной тормоз. Цепь должна мгновенно остановиться. **Если цепной тормоз не функционирует как следует, отремонтируйте пилу в авторизованном сервисном центре.**

Проверка инерционного включения цепного тормоза

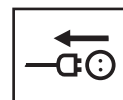

- Держите работающую пилу так, чтобы шина находилась на расстоянии примерно 45 см от поверхности пня или другого устойчивого деревянного предмета.

Отпустите кнопку подачи питания

- Отпустите переднюю рукоятку, чтобы пила, повернувшись в правой руке, упала, коснувшись пня носовой частью шины. Тормоз должен включиться при ударе носовой части шины о пень.

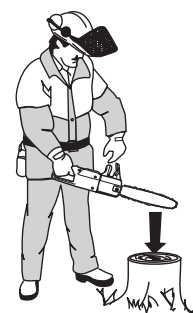

УСТАНОВКА ШИНЫ И РЕГУЛИРОВКА ЦЕПИ



ВНИМАНИЕ!

Всегда отключайте подачу питания перед проведением работ по очистке или техобслуживанию пилы.

ВНИМАНИЕ!

Плохо натянутая цепь может при работе сорваться с шины и причинить серьезные или даже смертельные травмы.

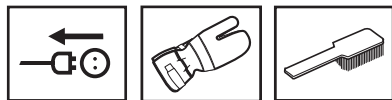

1. Нажмите устройство защиты от отброса назад, в направлении передней рукоятки, чтобы убедиться, что цепной тормоз отключен.

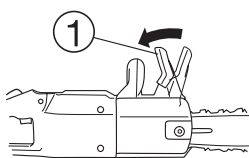

2. Открутите гайку шины и снимите крышку привода цепи

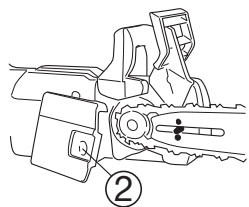

3. Установите цепь на носовой части шины так, чтобы верхние зубья цепи были направлены вперед.

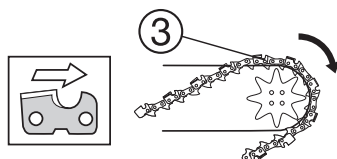

4. Удерживая цепь на носовом конце шины, поместите задний конец шины около ведущей звездочки, под углом в 45° к блоку двигателя. Оберните свободный конец цепи вокруг ведущей звездочки, поверните шину на место над монтажным болтом и рядом с блоком двигателя, и уложите цепь в желоб шины.

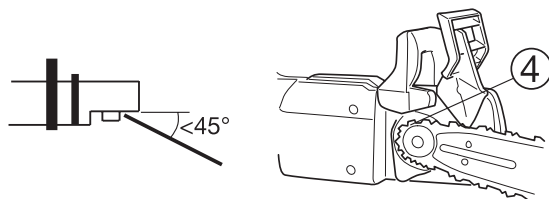

5. Установите натяжной штифт в соответствующую прорезь на шине.

6. Установите на место крышку привода цепи и плотно затяните крепящую гайку вручную.

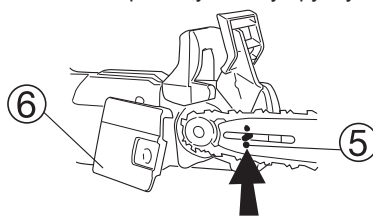

7. Натяните цепь, поворачивая натягивающий винт по часовой стрелке с помощью острого конца комбинированного ключа.

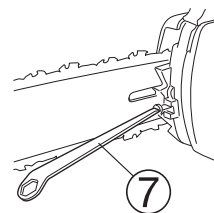

8. Хорошо натяните цепь, но так, чтобы ее можно было легко прокручивать рукой. Вставьте комбинированный ключ в прорезь для деблокировки тормоза цепи и нажмите, чтобы отпустить тормоз цепи. Чтобы избежать контакта между руками и цепью, используйте защитные рукавицы для прокручивания цепи.

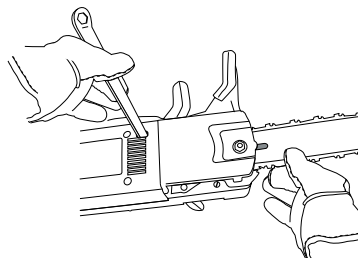

9. Затяните крепящую гайку с помощью комбинированного ключа, поддерживая носовой конец шины рукой.

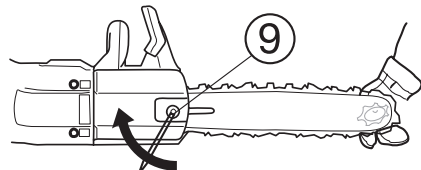

Натяжение новой цепи необходимо часто проверять до тех пор, пока она не приработается. Продолжайте регулярно проверять натяжение цепи, чтобы обеспечить хорошую работу и долгий срок службы цепи.

- Износ приводит к ослаблению натяжения цепи, поэтому ее необходимо регулярно натягивать.
- Проверяйте натяжение цепи не реже, чем при каждом наполнении бака масла для цепи.

УЛОВИТЕЛЬ ЦЕПИ

Уловитель цепи предназначен для улавливания цепи при ее обрыве или срыве с шины. Однако, этой проблемы можно избежать при правильном натяжении цепи (см. главу «Установка шины и регулировка цепи», стр. 9) и при правильном уходе за цепью и шиной.

Убедитесь, что УЛОВИТЕЛЬ ЦЕПИ не поврежден.

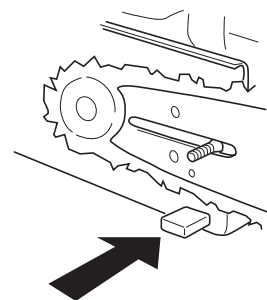

ЗАЩИТНЫЙ ЩИТОК ДЛЯ ПРАВОЙ РУКИ

Защитный щиток для правой руки предназначен для защиты правой руки оператора при обрыве цепи или ее срыве с шины, а также для того, чтобы прутья и ветки не могли помешать надежному захвату рукоятки.

Убедитесь, что ЗАЩИТНЫЙ ЩИТОК ДЛЯ ПРАВОЙ РУКИ не поврежден.

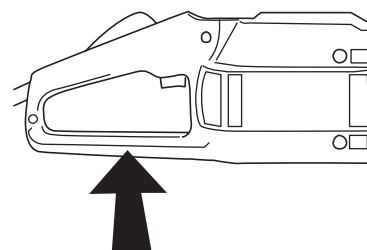

ПРЕДОХРАНИТЕЛЬНАЯ ФРИКЦИОННАЯ МУФТА 1700W

Ваша цепная пила снабжена предохранительной фрикционной муфтой, защищающей ее от перегрузки. После долгих периодов работы муфту следует очищать от возможных загрязнений. В случае неисправности, свяжитесь с вашим ближайшим техническим специалистом.

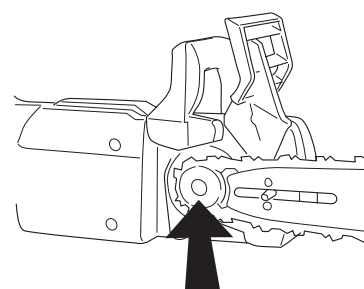

ЭЛЕКТРОННАЯ ЗАЩИТА ОТ ПЕРЕГРУЗКИ 2000W

Ваша электропила мощностью в 2000W снабжена электронной защитой от перегрузки.

- При срабатывании защиты пила останавливается.
- Отпустите кнопку подачи питания. Убедитесь, что цепь не заклинило в дереве.
- Вновь нажмите кнопку подачи питания.

РЕЖУЩИЙ ИНСТРУМЕНТ

В этом разделе объясняется, как правильный уход и правильное использование режущего инструмента обеспечивают:

- Сокращение риска отброса пилы
- Сокращение кол-ва случаев разрыва цепи и срыва ее с шины
- Достижение максимальной эффективности резания
- Увеличение срока службы цепи

Пять основных правил

- Пользуйтесь только рекомендованным режущим инструментом!

См. «Технические спецификации», стр. 3.

- Убедитесь, что режущие зубья звеньев цепи всегда правильно заточены! Следуйте нашим инструкциям и используйте рекомендованные направляющие для заточки. Поврежденная или неправильно обслуживаемая цепь увеличивает риск несчастного случая.

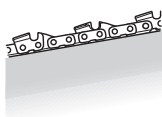

- Следите за сохранением правильной высоты ограничителя глубины резания. Износ ограничителя глубины резания увеличивает риск отброса пилы.



- Следите за тем, чтобы цепь была правильно натянута!

Слабо натянутая цепь легче срывается и приводит к более быстрому износу шины, цепи и приводной звездочки.



- Убедитесь, что автоматическая система смазки функционирует правильно и что режущее оборудование правильно обслуживается.



СМАЗКА ЦЕПИ И ШИНЫ



ВНИМАНИЕ

Неправильная смазка может привести к повреждению режущего оборудования и к серьезным или смертельным травмам.

Масло для цепи

- Цепь и шина смазываются с помощью автоматической системы смазки. Мы рекомендуем использование только цепного масла, имеющего хорошие параметры адгезии и текучести при работе в жаркую или холодную погоду. Очень важно использовать масло, вязкость которого соответствует времени года. Масло густеет при низких температурах. Загустение может вызвать перегрузку масляного насоса и привести к поломке.
- Как производитель цепных пил, мы создали идеальное цепное масло, имеющее в своей основе растительные масла и поэтому полностью биологически разлагающееся. Мы рекомендуем использовать наше масло, т.к. это пойдет на пользу вашей пиле, вашей шине и окружающей среде.
- Если невозможно приобрести цепное масло, можно использовать машинное масло EP 90.
- Если вам нужна помощь в выборе цепного масла, свяжитесь с вашим техническим специалистом.
- Никогда не пользуйтесь отработанным моторным маслом! Отработанное моторное масло содержит загрязнения, могущие привести к повреждению масляного насоса, шины и цепи.

- Полного бака достаточно для непрерывной работы пилы в течение 20 минут.
- Если система смазки не работает, и названные ниже действия не помогают, **покажите пилу вашему техническому специалисту.**

- Проверьте состояние смазочных каналов шины и прочистите их в случае необходимости.

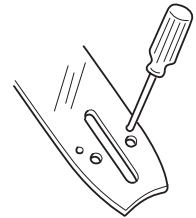

- Проверьте и, если необходимо, прочистите желоб шины.

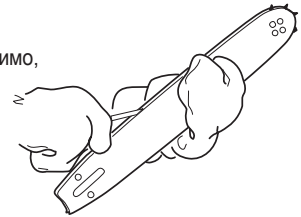

- Убедитесь, что звездочка носка шины легко поворачивается и не загрязнена. Прочистите и смажьте в случае необходимости.

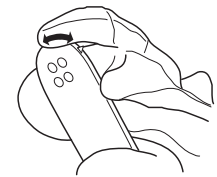

Залив цепного масла

- Все производимые нами цепные пилы оборудованы системой автоматической смазки цепи.

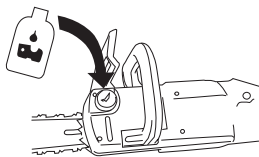

Проверка автоматической системы смазки цепи

- Запустите пилу и направьте шину в сторону определенного светлого предмета, сохраняя расстояние примерно в 20 см между предметом и концом шины. Через несколько минут на светлой поверхности должна быть четко видна полоса масляных брызг.



Проверка износа цепи



- Ежедневно проверяйте цепь, обращая внимание на:
 - наличие заметных трещин в звеньях и соединениях
 - жесткость цепи
 - ненормальный износ звеньев и соединений
 - минимальную горизонтальную длину поверхности резца: 3 мм (1/8")
 - Любое отклонение от нормы указывает на износ цепи и необходимость ее замены.

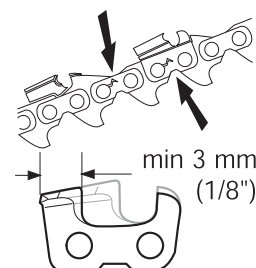

ЗАТОЧКА ЦЕПИ

Общие рекомендации относительно

режущих зубьев цепи

- Ни в коем случае не работайте с тупой пилой. Необходимость применения силы при работе с пилой является верным признаком того, что цепь затупилась. На то же указывают и слишком мелкие опилки.

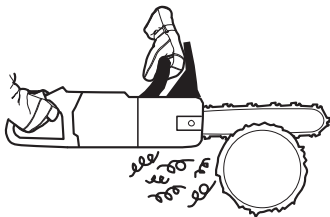

- Остро заточенная цепь дает крупные опилки, а пила сама врезается в дерево.
- Рабочий элемент цепи называется РЕЖУЩИМ ЗВЕНОМ и состоит из РЕЖУЩЕГО ЗУБА (А) и ОГРАНИЧИТЕЛЯ ГЛУБИНЫ (В). Разница в высоте между ними определяет глубину резания.

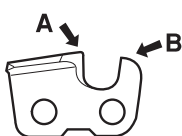

- При заточке цепи обращайтесь особое внимание на:

УГОЛ ВЕРХНЕЙ ПОВЕРХНОСТИ

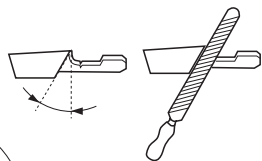

РЕЖУЩИЙ УГОЛ

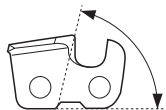

ГОРИЗОНТАЛЬНЫЙ УГОЛ НАПИЛЬНИКА

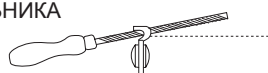

ДИАМЕТР НАПИЛЬНИКА

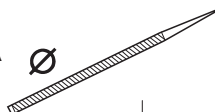

ГЛУБИНУ ЗАТОЧКИ

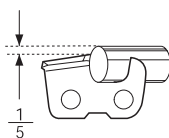

Чтобы получить более детальную информацию, касающуюся вашей пилы, см. «Технические спецификации». Производить заточку пилы без вспомогательного оборудования очень трудно. Мы рекомендуем использовать направляющую для напильника, чтобы добиться максимальной эффективности резания и минимальной опасности отброса пилы.

Заточка режущих зубьев

Для правильной заточки необходимы КРУГЛЫЙ НАПИЛЬНИК и НАПРАВЛЯЮЩАЯ ДЛЯ НАПИЛЬНИКА. См. «Технические спецификации» относительно правильного диаметра напильника и направляющей для напильника, предназначенных для вашей цепи.

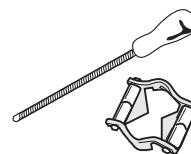

- Острете само при добре опята верига. Хлабавата верига се извива и затруднява остренето.



- Винаги острете от вътрешната страна на ножа навън. На връщане повдигайте пилата.

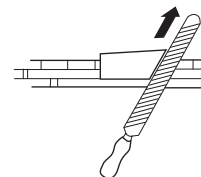

- Първо острете едната страна на ножовете. След това обърнете триона и наострете ножовете от другата страна.

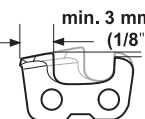

- Уверете се, че всички ножове са с еднаква дължина. Когато хоризонталната дължина стигне до 3 мм (1/8"), значи веригата е износена и трябва да бъде махната.

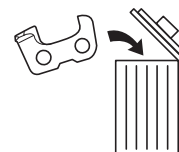

ВНИМАНИЕ!

Неправильно заточенные режущие зубья увеличивают риск отброса пилы!

ОБРЕЗКА ВЕТВЕЙ И СУЧЬЕВ



ВНИМАНИЕ!

Чаще всего отброс пилы происходит при обрезке ветвей и сучьев. Внимательно следите за зоной отброса пилы при выполнении этих операций!

Все принципы, касающиеся работ, связанных с валкой и раскряжевкой, относятся также и к резке крупных ветвей.

Сложные ветви следует разрезать в несколько этапов.

Убедитесь, что ваша поза устойчива независимо от того, стоите ли вы на месте или вам приходится менять положение ног. При работе бревно всегда должно находиться справа от вас. Для наилучшего контроля следует держать пилу как можно ближе к телу.

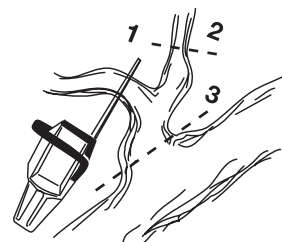

ВАЛКА И РАСКРЯЖЕВКА



ВНИМАНИЕ!

Если шину пилы заклинило в стволе, **НЕМЕДЛЕННО ОСТАНОВИТЕ ПИЛУ!**

Не пытайтесь высвободить работающую пилу. Вы можете получить увечья, если пила внезапно высвободится. Освободите пилу с помощью валочного ломика.

- Раскряжевка на земле. Риск заклинивания шины или расщепления ствола при этом невелик, но трудно будет избежать контакта шины с землей при окончании распила.

Делайте распил под прямым углом. Будьте особенно осторожны, заканчивая распил, чтобы не допустить контакта пилы с землей. Сохраняйте максимальную скорость работы пилы, но будьте готовы к тому, что она внезапно выйдет наружу с другой стороны бревна.

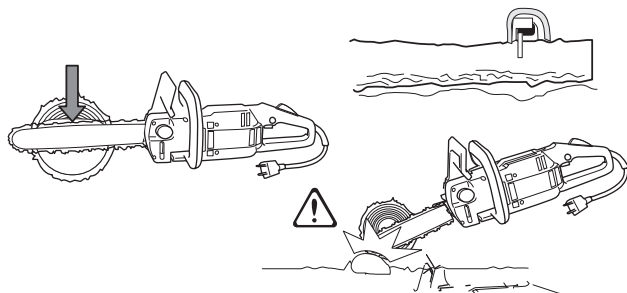

- Если бревно можно перевернуть, пропилите вначале 2/3 диаметра бревна.

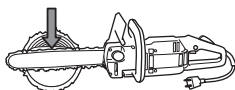

- Переверните бревно и закончите разрез, начав пилить сверху навстречу первому пропилу.

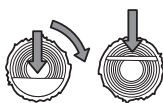

- Раскряжевка бревна, имеющего опору с одной стороны. Риск расщепления такого бревна очень велик, если его распиливать сверху вниз в одну операцию.

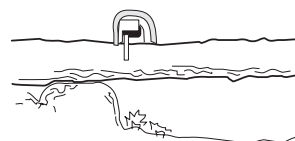

- Сделайте первичный пропил снизу (на глубину примерно 1/3 диаметра ствола).

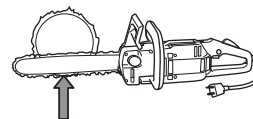

- Завершите распиливание сверху, идя сверху навстречу первому пропилу.

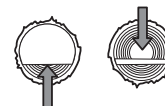

- Раскряжевка бревна, имеющего поддержку с двух концов. Риск заклинивания шины в стволе очень велик, если его распиливать сверху вниз в одну операцию.



- Сделайте первичный пропил сверху примерно на 1/3 диаметра ствола.

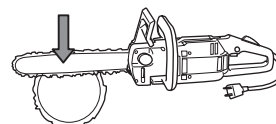

- Завершите распиливание снизу, идя навстречу первому пропилу.

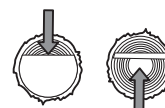

ВАЛКА ДЕРЕВЬЕВ



ВНИМАНИЕ!

Валка деревьев – это работа, требующая определенного опыта. Не пытайтесь заниматься валкой деревьев, не имея необходимого опыта. **НЕ ВЫПОЛНЯЙТЕ НИКАКИХ ВАЛОЧНЫХ ОПЕРАЦИЙ, ЕСЛИ У ВАС НЕТ НЕОБХОДИМЫХ НАВЫКОВ И ОПЫТА!**

ВНИМАНИЕ!

Начинающим операторам цепной пилы следует набраться опыта, предварительно практикуясь на бревнах, укрепленных в козлах и т.п.

ВНИМАНИЕ!

Мы не рекомендуем операторам, не имеющим достаточного опыта, валить деревья, диаметр стволов которых превышает длину шины пилы.

Опасная зона

Опасная зона - это окружающее дерево зона диаметром, равным 2,5 длины дерева. Убедитесь, что во время валки в этой зоне нет людей.

Направление валки

При валке дерева всегда следует стремиться выбрать такое направление, где ни посторонние предметы, ни рельеф местности не могли бы помешать последующей обрезке ветвей и раскряжке. Самое важное, чтобы ничто не мешало вашим передвижениям, и чтобы вы стояли в устойчивом положении.

Важно также не допустить, чтобы поваленное дерево застряло в соседних деревьях. Застрявшее при валке дерево, чрезвычайно опасно.

Приняв решение о направлении валки дерева, вам следует подумать о естественном направлении падения дерева. Это зависит от стройности дерева, его наклона, направления ветра и распределения ветвей. Большое скопление снега на ветвях может также повлиять на направление падения.

После оценки всех этих факторов вы, возможно, придете к выводу, что выбранное вами направление валки неудачно, и что придется валить дерево в направлении его естественного падения.

Другим важным фактором, влияющим на вашу личную безопасность, хотя это и не касается направления валки, является наличие сухих ветвей, могущих упасть в процессе валки.

Обрезка веток/Отход при валке дерева

Удалите все ветки внизу ствола, которые могут помешать вашей работе. Самое безопасное – это начать с самых высоких веток, постепенно передвигаясь вниз. Всегда используйте ствол в качестве барьера между вами и движущейся цепью. Никогда не обрезайте ветки выше уровня плеча. Уберите подлесок вокруг дерева, наметьте и расчистите путь отхода, принимая во внимание любое препятствие или помехи (камни, ветви, ямы и т.п.). Ваша линия отхода должна находиться под углом примерно 135° к направлению падения, за деревом.

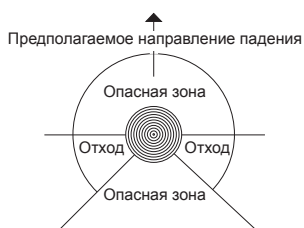

Валка

Для валки дерева делается три разреза. ВЕРХНИЙ ПРОПИЛ и НИЖНИЙ или ГОРИЗОНТАЛЬНЫЙ ПОДПИЛ составляют НАПРАВЛЯЮЩУЮ ЗАРУБКУ, определяющую направление падения дерева. Затем делается ВАЛОЧНЫЙ ПРОПИЛ, позволяющей повалить дерево.

Направляющая зарубка

Чтобы сделать НАПРАВЛЯЮЩУЮ ЗАРУБКУ, необходимо вначале сделать ВЕРХНИЙ ПРОПИЛ. Пользуясь нижней кромкой шины (ведущей частью цепи), сделайте пропил сверху вниз под углом примерно 45° и под прямым углом к выбранному направлению падения.

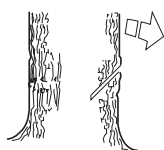

Затем сделайте НИЖНИЙ ПОДПИЛ и убедитесь, что он точно совпадает с нижней частью ВЕРХНЕГО ПРОПИЛА.



Глубина направляющей зарубки должна составлять 1/4 диаметра ствола, а угол должен быть примерно 45°.

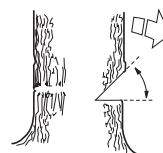

Линия, образуемая внутренним углом направляющей зарубки, должна быть строго горизонтальной и находиться под прямым углом к выбранному направлению падения.

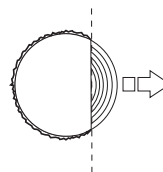

Валочный пропил

Валочный пропил делается с противоположной стороны ствола и должен также быть строго горизонтальным. Стойте с правой стороны ствола и работайте нижней кромкой шины (ведущей частью цепи).

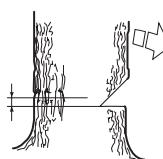

Валочный пропил должен быть расположен примерно на 3-5 см (1 1/2 - 2") выше НИЖНЕГО ПОДПИЛА.

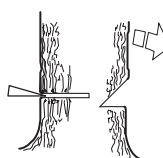

Пилите при максимальной скорости двигателя, медленно погружая пилу в ствол. Внимательно следите за возможным движением дерева в сторону, противоположную от выбранного направления падения. Введите ВАЛОЧНЫЕ КЛИНЬЯ или ВАЛОЧНЫЙ ЛОМИК как только глубина валочного пропила позволит это сделать.

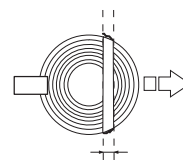

Готовый и правильный ВАЛОЧНЫЙ ПРОПИЛ должен располагаться параллельно нижнему подпилу направляющей зарубки, оставляя между ними НЕДОПИЛ толщиной не менее 1/10 диаметра ствола.

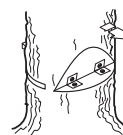

НЕДОПИЛ играет роль шарнира и необходим для управления направлением падения дерева.



Если НЕДОПИЛ будет слишком мал или валочный пропил будет сделан насквозь, а также если направляющая зарубка и валочный пропил неправильно расположены по отношению друг к другу, вы потеряете контроль над деревом.

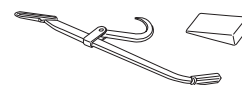

При приближении валочного пропила к направляющей зарубке, дерево должно начать падать, само или при помощи ВАЛОЧНОГО КЛИНА или ВАЛОЧНОГО ЛОМИКА.

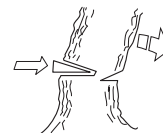



ELECTROLUX MOTOR AS

**Trøskenveien 36
P.O.B. 10
N - 1708 Sarpsborg
Norway**