

Рис. 3

ХРАНЕНИЕ

Храните верстак в помещении, оградив от воздействий повышенной влажности, температуры и прямых солнечных лучей.

КРИТЕРИИ ПРЕДЕЛЬНОГО СОСТОЯНИЯ, УТИЛИЗАЦИЯ

Критерием предельного состояния верстака является состояние, при котором при его дальнейшая эксплуатация недопустима или экономически нецелесообразна, например чрезмерная коррозия и деформация опор и стоек; трещины на несущих опорах верстака.

При достижении предельного состояния верстак должен быть снят с эксплуатации.

Поломанный и не подлежащий ремонту верстак и его детали необходимо сдать на специальные приемные пункты по утилизации. Не выбрасывайте поломанный инструмент в бытовые отходы.

Изготовитель: ШАНХАЙ ДЖОЕ ИМПОРТ ЭНД ЭКСПОРТ КО., ЛТД.

Оф. 339, д. 551 ЛАОШАНУЧУН, ПУДОНГ, ШАНХАЙ, КНР

Импортер: ООО «ЭНКОР-Инструмент-Воронеж»:

394018, Воронеж, пл. Ленина, 8. Тел./факс: (473) 239-03-33

E-mail: opt@enkor.ru



ООО «ЭНКОР - Инструмент - Воронеж»

ВЕРСТАК СКЛАДНОЙ

РУКОВОДСТВО ПО ЭКСПЛУАТАЦИИ



Артикул: **14218**

Россия // Воронеж // www.enkor.ru

Уважаемый покупатель! Вы приобрели верстак складной для столярных работ, изготовленный в КНР под контролем российских специалистов по заказу ООО «ЭНКОР-Инструмент-Воронеж».

Перед вводом в эксплуатацию верстака складного для столярных работ внимательно и до конца прочтите настоящее руководство по эксплуатации и сохраните его на весь срок использования.

Габариты в рабочем состоянии (Д. х Ш. х В.) мм	630 x 610 x 800
Размер столешницы, (2 столешницы), мм	605 x 120
Максимальный размер заготовки, мм	260
Габариты упаковки (Д. х Ш. х В.), мм	880 x 140 x 150
Максимально допустимая нагрузка на верстак (масса заготовки + прилагаемое усилие), кг	80

- Не превышайте максимально допустимую массу заготовки. - Не используйте верстак как леса, не становитесь на поперечины или столешницы.
- Тяжелые заготовки опускайте на стол осторожно.

1. КОМПЛЕКТНОСТЬ (Рис. 1)

В комплект поставки входит:



Рис.1

1. Рама боковая	2 шт.	8. Шуруп	16 шт.
2. Гайка М8	4 шт.	9. Поперечина	2 шт.
3. Шайба 8	8 шт.	10. Накладка	4 шт.
4. Салазки	2 шт.	11. Гайка М6	8 шт.
5. Болт М8	4 шт.	12. Шайба 6	8 шт.
6. Столешница	2 шт.	13. Винт М6	8 шт.
7. Держатель	4 шт.	14. Ключ гаечный	1 шт.

2. РАСПАКОВКА

2.1. Осторожно распакуйте коробку и извлеките все узлы и детали верстака.

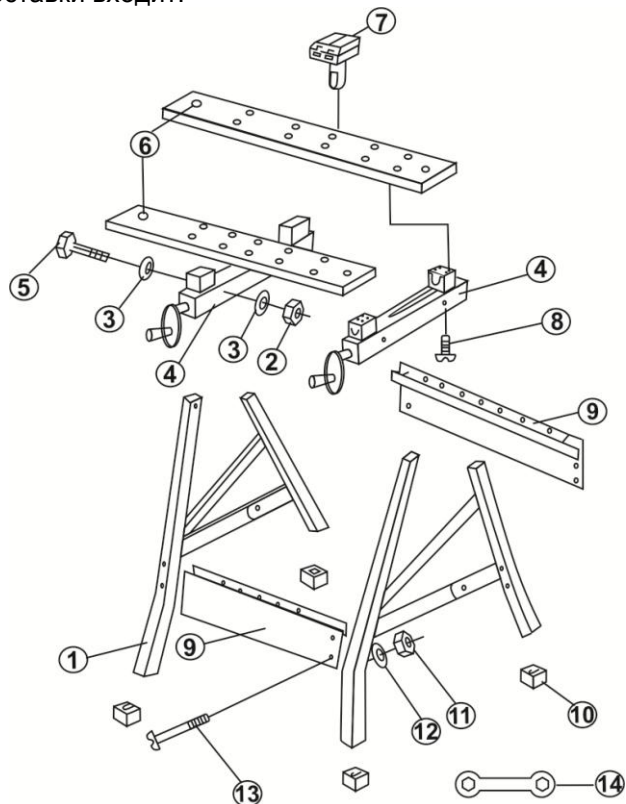
3. СБОРКА ВЕРСТАКА (Рис. 1-3)

Примечание: Произведите затяжку всех гаек, винтов и шурупов от ручного усилия, без применения электрического, пневматического и прочего инструмента, не деформируя собираемые узлы и детали.

- 3.1. Установите поперечины (9) с помощью винтов (13), гаек (11) и шайб (12).
- 3.2. Установите столешницы (6) на салазки (4) с помощью шурупов (8).
- 3.3. Установите стойки боковых рам (1) в пазы салазок (4) и совместите отверстия в салазках с отверстиями в стойках боковых рам. Установите болты (5) с шайбой (3) с внешней стороны салазок (4) и закрепите гайками (2) с шайбами (3) с внутренней стороны салазок.
- 3.4. Установите пластиковые наклейки (10) на стойки боковых рам (1). Каждая наклейка должна быть установлена длинной стороной к внешнему углу, как показано на Рис. 2.

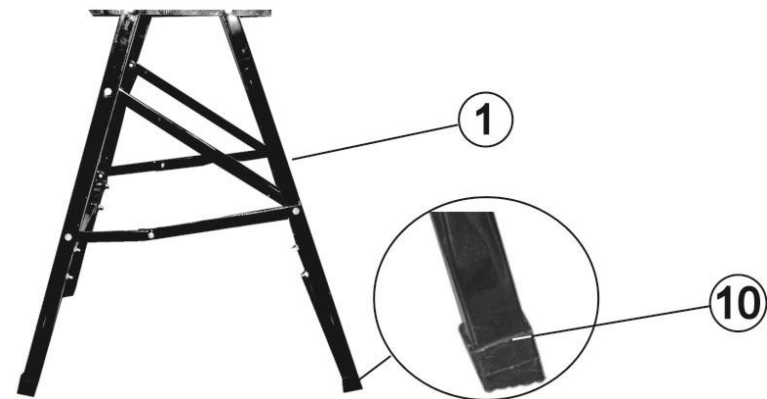

Рис. 2

- 3.5. Установите держатели (7) в необходимые отверстия столешниц (6). Столешницы (6) могут изменять угол наклона на фиксированные положения: 0°, 45°, 90°, как показано на Рис. 3.
- 3.6. По окончании работы очистите верстак щеткой и чистой ветошью. Не используйте для очистки пластиковых деталей растворители и нефтепродукты.